

# Kontejnerová nástavba pro přívěsný vozík kategorie O2 do 2.500kg

Typ nástavby: O-1534

## Technický popis:

Naše firma se v poslední době zabývá výrobou a montáží hákových kontejnerových systémů na jedno a dvouosé přípojné vozíky do 2,5 t za osobní, dodávkové a SUV vozidla. Hlavní myšlenkou přípojného vozíku bylo zkontrolovat ve spolupráci s výrobcem vozíku samostatný celek, který by fungoval nezávisle na přípojném vozidle.

Obsluhu hydraulického systému vozíku zajišťuje benzínový čtyřtákní motor BRIGGS & STRATTON o výkonu 3,6 kW osazený hydraulickým čerpadlem o objemu 9 l. Motor se startuje dvěma způsoby, jak startérem, tak navíjecí šňůrou. Ihned po nastartování běží čerpadlo. Vozík je vybaven plastovou skříní pro motor, nerezovým výfukovým systémem, baterií 12 V 44 Ah, měřičem motohodin, kontrolkou pro zapnutý klíč a zamčený kontejner, odpojovačem baterie a úložným prostorem o rozměrech 280x380x480 (nadstandardní výbava pracovní osvětlení, nouzové mechanické ovládání hydrauliky). Hydraulický systém se obsluhuje mechanickým třisekčním rozvaděčem. Konstrukce je tvořena třemi rameny a základním rámem se třemi hydraulickými válci, z nichž dva obsluhují pohyb konstrukce a jeden zamyká kontejner. Pro bezpečný provoz je každý hydraulický válec vybaven bezpečnostním ventilem a škrticím zámek. Pro manipulaci s kontejnerem je nutné, aby vozík byl spojen s vozidlem a v zadní části podepřen dvěma podpěrnými mechanickými výsuvnými podpěrami.

## Technický náčrt nástavby:

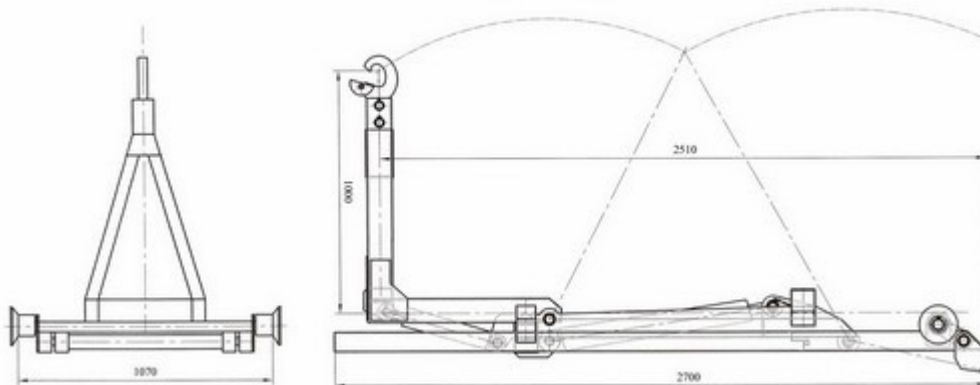

## Technické údaje:

Celková výška mechanismu	mm	Celková hmotnost	kg
Celková šířka mechanismu	mm	Užitečné zatížení	kg
Pro kontejner délky	mm	Doporučená váha kontejneru	kg
Pro podvozek šířky	mm		
Max. úhel nakládání kontejneru		Max. úhel vysypaní kontejneru	
Max. příčný sklon při sklápění		Max. podélný sklon při sklápění	
Náplň hydraulického oleje		Jmenovitý pracovní tlak	
Jmenovitý tlak		Nosnost	2.500 kg

Ilustrační foto:

