

Kontejnerová nástavba pro vozidla kategorie N2 do 12.000kg

Typ nástavby: 6040

Technický popis:

Nástavba 6040 je tříramenný nosič kontejneru, který manipuluje se všemi výměnnými odvalovacími kontejnery DIN 30722 s celkovou délkou kontejneru 4000 mm, šířkou 2000 mm, výškou háku 1500 mm s roztečí podélných nosníků 1060 mm.

Jedná se o tříramenný dvoupístový systém ovládaný u sklopné kabiny elektrorozvaděčem nebo bowdeny a táhly, u pevné kabiny bowdeny a táhly. Standardně hydraulické válce vybaveny bezpečnostními prvky, škrťícími ventily a hydraulickými zámky. Kontejner je na vozidle zajištěn hydraulikou pomocí rozpěrných klínů a při manipulaci gravitační klapkou na háku proti vypadnutí. Nástavba je zkonstruována z jackelu prvotřídní kvality Rakouské výroby, je dbáno především na kvalitu použitého materiálu, propracování a spasování jednotlivých dílů. Otočné body jsou uloženy v bronzových pouzdrech, zadní naváděcí kladky v zapouzdrěných ložiskách.

Technický náčrt nástavby:

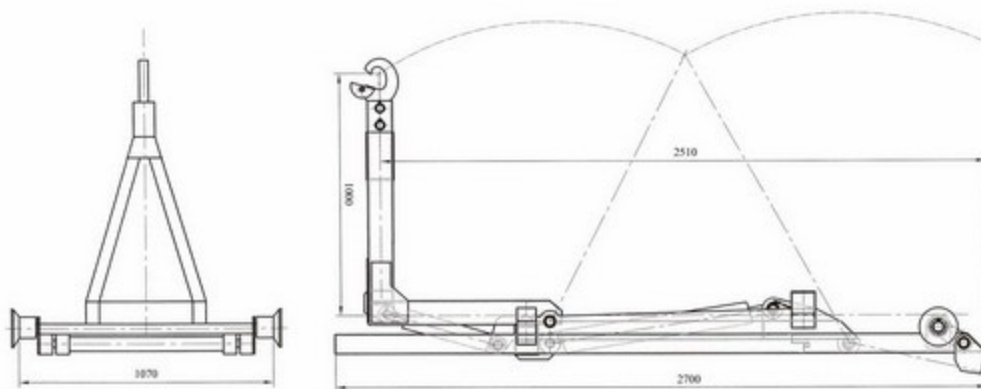

Technické údaje:

Celková výška mechanismu	mm	Celková délka mechanismu	4.100 mm
Celková šířka mechanismu	840 mm	Váha zařízení včetně naplní	1.100 kg
Pro kontejner délky	4.500 mm	Doporučená váha kontejneru	700-800 kg
Pro podvozek šířky	850 mm	Pro zástavbový prostor o délce	4.100 mm
Max. úhel nakládání kontejneru	21°	Max. úhel vysypaní kontejneru	57°
Max. příčný sklon při sklápění	10%	Max. podélný sklon při sklápění	10%
Náplň hydraulického oleje	22 l	Jmenovitý pracovní tlak	190 kpa
Nosnost	6.500 kg		

Ilustrační foto:

