

Kontejnerová nástavba pro vozidla kategorie N2 do 7.500kg

Typ nástavby: 3238

Technický popis:

Nástavba 3238 je tříramenný nosič kontejneru, který manipuluje se všemi výměnnými odvalovacími kontejnery DIN 30722 s celkovou délkou kontejneru 3800 mm, šířkou 2000 mm, výškou háku 1000 mm s roztečí podélných nosníků 1060 mm.

Jedná se o tříramenný dvoupístový systém ovládaný u sklopné kabiny elektrorozvaděčem nebo bowdeny a táhly, u pevné kabiny bowdeny a táhly. Standardně hydraulické válce vybaveny bezpečnostními prvky, škrťícími ventily a hydraulickými zámky. Kontejner je na vozidle zajištěn hydraulikou pomocí rozpěrných klínů a při manipulaci gravitační klapkou na háku proti vypadnutí. Nástavba je zkonstruována z jackelu prvotřídní kvality Rakouské výroby, je dbáno především na kvalitu použitého materiálu, propracování a spasování jednotlivých dílů. Otočné body jsou uloženy v bronzových pouzdrech, zadní naváděcí kladky v zapouzdřených ložiskách.

Technický náčrt nástavby:

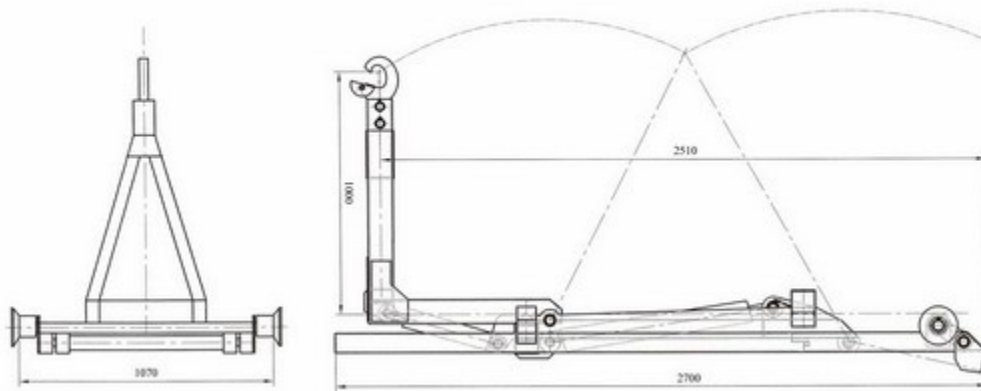

Technické údaje:

Celková výška mechanismu	mm	Celková délka mechanismu	3.400 mm
Celková šířka mechanismu	840 mm	Váha zařízení včetně naplní	580 kg
Pro kontejner délky	3.800 mm	Doporučená váha kontejneru	310 kg
Pro podvozek šířky	850 mm	Pro zástavbový prostor o délce	3.400 mm
Max. úhel nakládání kontejneru	21°	Max. úhel vysypaní kontejneru	57°
Max. příčný sklon při sklápění	10%	Max. podélný sklon při sklápění	10%
Náplň hydraulického oleje	14 l	Jmenovitý pracovní tlak	190 kpa
Nosnost	3.500 kg		

Ilustrační foto:

