

Kontejnerová nástavba pro vozidla kategorie N2 do 4.600kg (možno i montovat pro vozidla v kategorii N1 do 3500 kg)

Typ nástavby: 2528

Technický popis:

Nástavba 2528 je tříramenný nosič kontejneru, který manipuluje se všemi výměnnými odvalovacími kontejnery DIN 30722 s celkovou délkou kontejneru 2800 mm, šířkou 2000 mm, výškou háku 1000 mm s roztečí podélných nosníků 1060 mm. Nástavba je konstruovaná tak aby váha zařízení byla co nejnižší, aby nesnižovala nosnost vozidla. V této kategorii do 4600kg je to nejdůležitější.

Jedná se o tříramenný dvoupístový systém ovládaný u sklopné kabiny elektrorozvaděčem nebo bowdeny a táhly, u pevné kabiny bowdeny a táhly. Standardně hydraulické válce vybaveny bezpečnostními prvky, škrťícími ventily a hydraulickými zámky. Kontejner je na vozidle zajištěn hydraulikou pomocí rozpěrných klínů a při manipulaci gravitační klapkou na háku proti vypadnutí. Nástavba je zkonstruována z jackelu prvotřídní kvality Rakouské výroby, je dbáno především na kvalitu použitého materiálu, propracování a spasování jednotlivých dílů. Otočné body jsou uloženy v bronzových pouzdrech, zadní naváděcí kladky v zapouzdřených ložiskách. U vozidel které není možno vybavit PTO s hydraulickým čerpadlem (boční vývod z převodovky na čerpadlo) je možné použít:

1. elektropohon - pohyb čerpadla zajišťuje 2000W elektromotor napájený z autobaterie vozidla (v této kategorii zcela běžné)
2. elektromagnetická spojka s čerpadlem nainstalovaná v prostoru motoru.(pohyb čerpadla zajišťuje klínový řemen od klikové hřídele).

Technický náčrt nástavby:

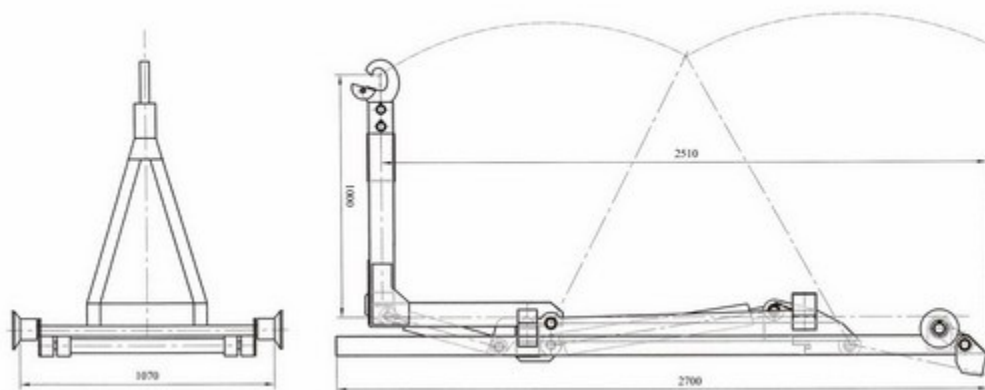

Technické údaje:

Celková výška mechanismu	mm	Celková délka mechanismu	2.700 mm
Celková šířka mechanismu	840 mm	Váha zařízení včetně naplní	390 kg
Pro kontejner délky	2.800 mm	Doporučená váha kontejneru	310 kg
Pro podvozek šířky		Pro zástavbový prostor o délce	2.700 mm
Max. úhel nakládání kontejneru	21°	Max. úhel vysypaní kontejneru	57°
Max. příčný sklon při sklápění	10%	Max. podélný sklon při sklápění	10%
Náplň hydraulického oleje	14 l	Jmenovitý pracovní tlak	180 kpa
Nosnost 2.500 kg			

Ilustrační foto:

